

COMEDIL s.r.l.

Produzione e commercializzazione
Materiale per l'edilizia



MADE IN
ITALY



25
anni di attività
1992 - 2017

Azienda Leader nella produzione di attrezzature per l'edilizia con più di vent'anni di attività

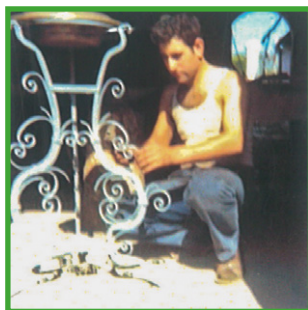

Tutto comincia sul finire degli anni '60, la Ditta Pino Nicolò nasce a Torregrotta come piccola ditta artigianale per la lavorazione del ferro battuto. Con la voglia di migliorarsi, l'inserimento di nuovi prodotti e l'ampliamento dell'attività produttiva, nasce nel 1992 la COMEDIL s.n.c. di Nicolò e Antonio Pino occupandosi nella produzione di attrezzature per l'edilizia.

Nel 2017, in occasione del 25° anniversario e nel segno della continuità aziendale, avviene la trasformazione in **COMEDIL s.r.l.** Se oggi la COMEDIL s.r.l. ha potuto raggiungere notevoli risultati di sviluppo ciò è dovuto a tutti coloro che, clienti, fornitori, collaboratori e operatori del settore, hanno dato un fattivo apporto e dimostrato di apprezzare la qualità e affidabilità dei propri prodotti. A tutti la COMEDIL s.r.l. rinnova la propria gratitudine per i risultati ottenuti insieme ed assicura un costante impegno e massima professionalità e puntualità.



INDICE

Carriola LEGGERA	4
Carriola PESANTE	5
Carriola RIBALTABILE	6
Carriola EXTRA PESANTE	7
Carriola EXTRA PESANTE ribaltabile	8
Carriola EXTRA PESANTE con vasca artigianale	9
Carriola SMONTABILE	10
Tipologia d'imballo	11
Carriola EXTRA PESANTE ribaltabile con vasca artigianale	12
Carriola PIANA	13
Regola per parete	14
Cavalletto doppio	14
Vasca per carriola	16
RUOTA per carriola	16
Pannello per recinzione mobile	17
Accessori	17
Carrello PORTAPACCHI Kg 150	18
Carrello PORTASACCHI Kg 250	18
CONDIZIONI GENERALI DI VENDITA e di consegna	19

Carriola LEGGERA



Capacità vasca: 75 l
Spessore lamiera: 6/10 mm
Bordo anti taglio
Telaio: tubolare Ø 30x1,5 mm
Piedi e traverse: profilo angolare 30x2 mm
Manopole in plastica
Ruota: pneumatica o antiforo 3,50-8"
(Prodotto certificato)



Tank capacity: 75 l
Metal sheet thickness: 6/10 mm
Rounded edge
Frame: tubular Ø 30x1,5 mm
Feet and crossbars: angular profile 30x2 mm
Plastic handles
Wheel: pneumatic or puncture proof 3.50-8"
(Certified product)



MADE IN
ITALY

Carriola PESANTE



Capacità vasca: 75 l
Spessore lamiera: 8/10 mm
Bordo anti taglio
Telaio: tubolare Ø 30x1,5 mm
Piedi e traverse: profilo angolare 30x2,5 mm
Manopole in plastica
Ruota: pneumatica o antiforo 3,50-8"
(Prodotto certificato)



Tank capacity: 75 l
Metal sheet thickness: 8/10 mm
Rounded edge
Frame: tubular Ø 30x1,5 mm
Feet and crossbars: angular profile 30x2,5 mm
Plastic handles
Wheel: pneumatic or puncture proof 3.50-8"
(Certified product)



MADE IN
ITALY

Carriola RIBALTABILE



Capacità vasca: 75 l
Spessore lamiera: 8/10 mm
Bordo anti taglio
Telaio: tubolare Ø 30x1,5 mm
Manici ribaltabili
Piedi e traverse: profilo angolare 30x2,5 mm
Manopole in plastica
Ruota: pneumatica o antiforo 3,50-8"
(Prodotto certificato)



Tank capacity: 75 l
Metal sheet thickness: 8/10 mm
Rounded edge
Frame: tubular Ø 30x1,5 mm
Swivel handles
Feet and crossbars: angular profile 30x2,5 mm
Plastic handles
Wheel: pneumatic or puncture proof 3.50-8"
(Certified product)



Carriola EXTRA PESANTE



Capacità vasca: 75 l
Spessore lamiera: 10/10 mm
Bordo anti taglio
Telaio: profilo ad U 30x15x5 mm
Piedi e traverse: profilo piatto 20x8 mm
Manopole in plastica rettangolari
Ruota: pneumatica o antiforo 3,50-8"
(Prodotto certificato)



Tank capacity: 75 l
Metal sheet thickness: 10/10 mm
Rounded edge
Frame: U profile 30x15x5 mm
Feet and crossbars: flat iron 20x8 mm
Rectangular plastic handles
Wheel: pneumatic or puncture proof 3.50-8"
(Certified product)



MADE IN
ITALY

Carriola EXTRA PESANTE ribaltabile



Capacità vasca: 75 l
 Spessore lamiera: 10/10 mm
 Bordo anti taglio
 Telaio: profilo ad U 30x15x5 mm
 Manici ribaltabili
 Piedi e traverse: ferro piatto 20x8 mm
 Manopole in plastica rettangolari
 Ruota: pneumatica o antiforo 3,50-8"
 (Prodotto certificato)



Tank capacity: 75 l
 Metal sheet thickness: 10/10 mm
 Rounded edge
 Frame: U profile 30x15x5 mm
 Swivel handles
 Feet and crossbars: flat iron 20x8 mm
 Rectangular plastic handles
 Wheel: pneumatic or puncture proof 3.50-8"
 (Certified product)



Carriola EXTRA PESANTE con vasca artigianale



Capacità vasca: 85 l
Spessore lamiera: 10/10 mm
Bordo anti taglio
Telaio: profilo ad U 30x15x5 mm
Piedi e traverse: ferro piatto 20x8 mm
Manopole in plastica rettangolari
Ruota: pneumatica o antiforo 3,50-8"
(Prodotto certificato)



Tank capacity: 85 l
Metal sheet thickness: 10/10 mm
Rounded edge
Frame: U profile 30x15x5 mm
Feet and crossbars: flat iron 20x8 mm
Rectangular plastic handles
Wheel: pneumatic or puncture proof 3.50-8"
(Certified product)



Carriola SMONTABILE



Capacità vasca: 75 l
Spessore lamiera: 8/10 mm
Bordo anti taglio
Telaio: tubolare 30x1,5 mm
Piedi e traverse: profilo angolare 30x2,5 mm
Assemblaggio: n. 3 bulloni M8x20 mm
Manopole in plastica
Ruota: pneumatica o antiforo 3,50-8"
(Prodotto certificato)



Tank capacity: 75 l
Metal sheet thickness: 8/10 mm
Rounded edge
Frame: tubular \varnothing 30x1,5 mm
Feet and crossbars: angular profile 30x2,5 mm
Assembly: 3 bolts M8x20 mm
Plastic handles
Wheel: pneumatic or puncture proof 3.50-8"
(Certified product)



MADE IN
ITALY

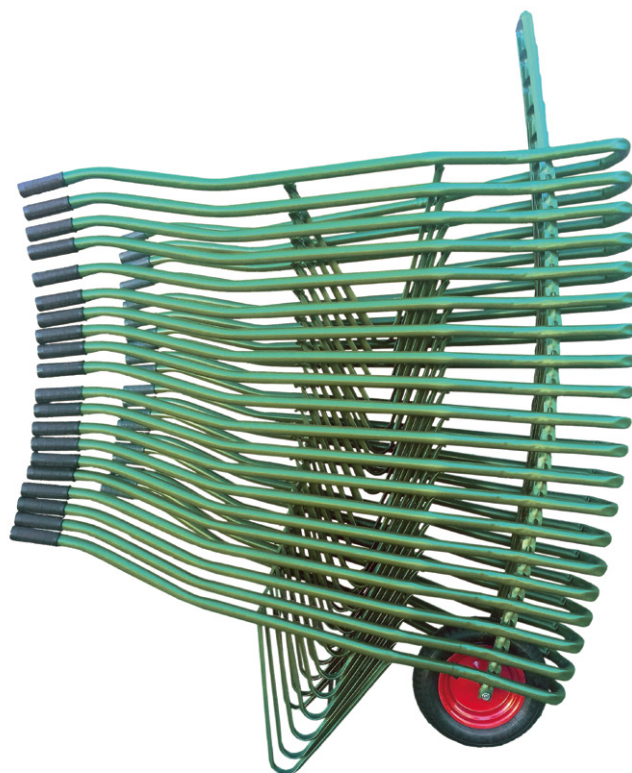

Tipologia d'imballo



- Imballo su pedana 120x80 cm (25 pz)
- Imballo su pedana 120x150 cm (25 pz)



- Pallet 120x80 cm (25 pcs)
- Pallet 120x150 cm (25 pcs)



Carriola EXTRA PESANTE ribaltabile con vasca artigianale



Capacità vasca: 85 l
Spessore lamiera: 10/10 mm
Bordo anti taglio
Telaio: profilo ad U 30x15x5 mm
Manici ribaltabili
Piedi e traverse: ferro piatto 20x8 mm
Manopole in plastica rettangolari
Ruota: pneumatica o antiforo 3,50-8"
(Prodotto certificato)



Tank capacity: 85 l
Metal sheet thickness: 10/10 mm
Rounded edge
Frame: U profile 30x15x5 mm
Swivel handles
Feet and crossbars: flat iron 20x8 mm
Rectangular plastic handles
Wheel: pneumatic or puncture proof 3.50-8"
(Certified product)



MADE IN
ITALY

Carriola PIANA



Piano in lamiera 600x1000x2 mm
Telaio: tubolare Ø 30x1,5 mm
Piedi e traverse: profilo angolare 30x2,5 mm
Manopole in plastica
Ruota: pneumatica o antiforo 3,50-8"
(Prodotto certificato)



Sheet metal surface 600x1000x2 mm
Frame: tubular Ø 30x1,5 mm
Feet and crossbars: angular profile 30x2,5 mm
Plastic handles
Wheel: pneumatic or puncture proof 3.50-8"
(Certified product)



MADE IN
ITALY

Regola per parete



La regola per parete serve quando si devono costruire le tramezze all'interno delle case. Viene bloccata dal pavimento e dal soffitto e permette di creare muri dritti con l'ausilio di un filo che scorre sulla regola stessa. Sono disponibili in lunghezza da 200/320 e 320/400 cm



It is used to build straight walls. By fixing the instrument from the ceiling to the floor, straight walls can be build up.

Available lengths: 200/320 and 320/400 cm

Cavalletto doppio



Altezza variabile da 100/170 e 145/235 cm
 Carico massimo uniformemente distribuito: 300 Kg
 Carico massimo accidentalmente concentrato: 150 Kg
 Tubi in acciaio S235JR
 Diametro tubo esterno \varnothing 42 mm
 Diametro tubo interno \varnothing 35 mm
 Tubolare per appoggio: 35x35x1000 mm
 Gambe: fisse in ferro U 30x4 mm
 Traverse: tubolare 30x15x1,5 mm
 Ganci \varnothing 8 mm
 (Prodotto certificato)



Different heights from 100/170 and 145/235 cm
 Max equable load: 300 Kg
 Max concentrated load: 150 Kg
 Pipes: steel S235JR
 External pipes diameter: \varnothing 42x1,5 mm
 Internal pipes diameter: \varnothing 35x1,5 mm
 Support for panel: 35x35x1000 mm
 Fixed legs: U profile 30x4 mm
 Crossbars: tubular 30x15x1,5 mm
 Hook: \varnothing 8 mm
 (Certified product)



MADE IN
ITALY

Cavalletto doppio

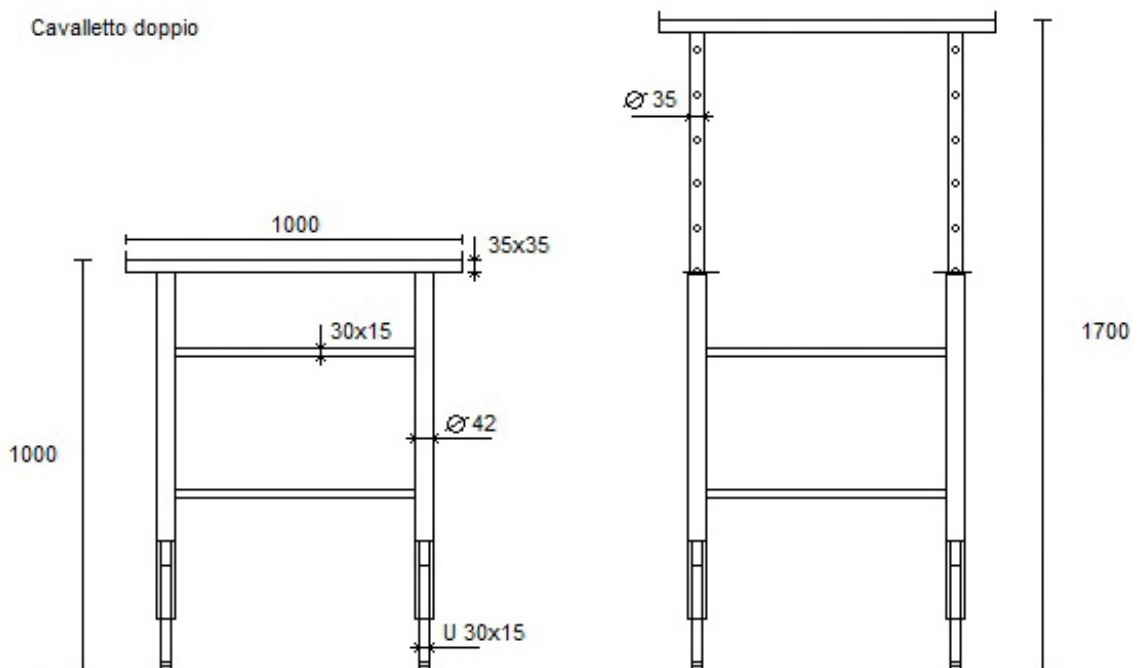

Cavalletto doppio alto

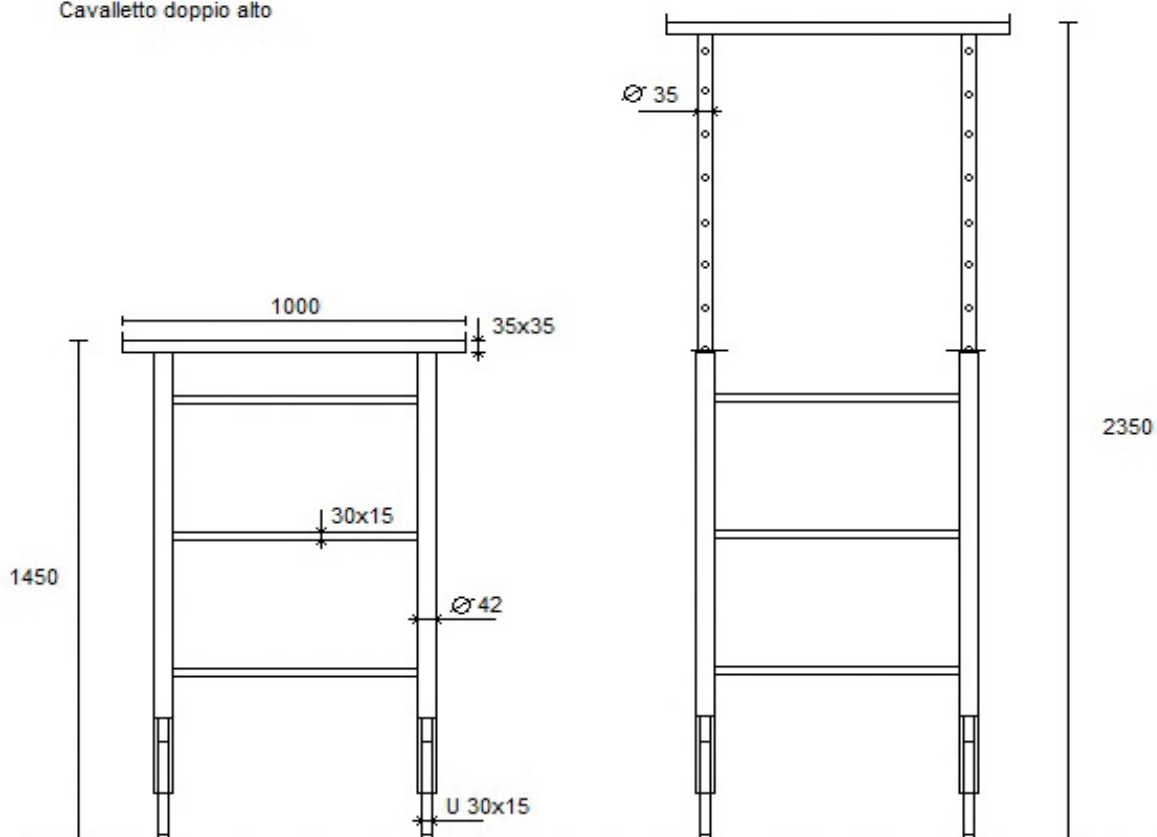

VASCA per carriola



Capacità vasca: 75 l
Spessore lamiera: 8/10 mm
Tipologia lamiera: zincata
Bordo antitaglio



Tank capacity: 75 l
Metal sheet thickness: 8/10 mm
Metal sheet tipology: galvanized
Rounded edge



Ruota pneumatica



Ruota schiumata

RUOTA per carriola



Ruota: pneumatica o antiforo 3,50-8"
Cerchio in ferro
Copertura scolpita
Perno diam. 12 mm
Boccola/Cuscinetti
Camera d'aria in butile per garantire una maggior durata
(Prodotto certificato)



Wheel: pneumatic or puncture proof 3.50-8"
Metal wheel rim
Carved tyre
Pin diam. 12 mm
Bushing/Bearings
Inner butyl to guarantee longer durability
(Certified product)



MADE IN
ITALY

Pannello per recinzione mobile



Tubi verticali zincati \varnothing 40x0,9x2000 mm
 Tubi orizzontali \varnothing 30x0,9x3365 mm
 Pannello rete zincata 3330x1740 mm,
 Maglia 110x290 mm
 Spessore filo verticale \varnothing 2,9 mm
 Spessore filo orizzontale \varnothing 3,4 mm
 Misura finale pannello completo 3410x2000 mm
 Saldato e verniciato con zinco spray
 Targhetta personalizzabile
 Basamento in cemento con anima in ferro
 (Prodotto certificato)



Galvanized vertical pipes \varnothing 40x0,9x2000 mm
 Galvanized horizontal pipes \varnothing 30x0,9x3365 mm
 Galvanized grid panel 3330x1740 mm
 Grid mesh 110x290 mm
 Vertical grid wire thickness \varnothing 2,9 mm
 Horizontal grid wire thickness \varnothing 3,4 mm
 Complete panel size 3410x2000 mm
 Welded and varnished zinc spray varnished
 Tag name can be personalized
 Base in cement with iron core
 (Certified product)

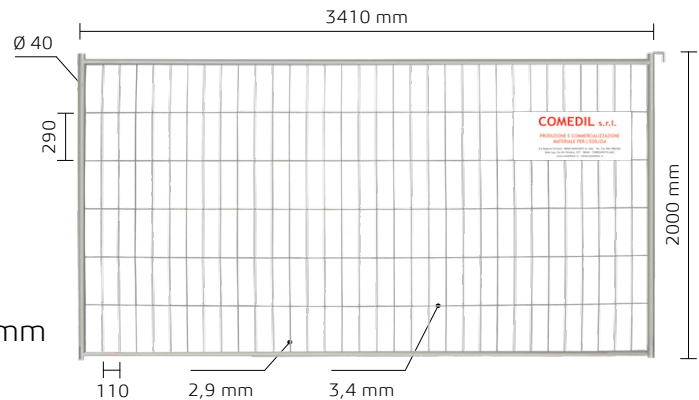

Pannello con 4 pali a rete liscia

altezza: 2000 mm
 larghezza: 3410 mm
 palo (saldato alla rete): tubo \varnothing 40

maglia della rete: 110x290mm
 filo orizzontale: 3,4 mm
 filo verticale: 2,9 mm

Imballo: 35 pz



Accessori

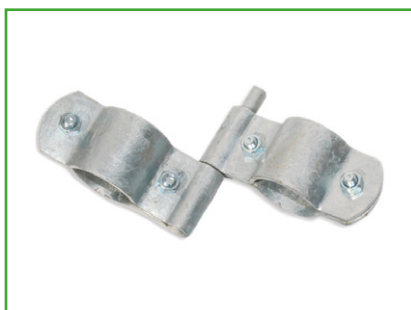

CERNIERA in ferro zincato



MORSETTO doppio zincato



SAETTA DI RINFORZO zincata
 \varnothing 30x15x2300 mm
 Picchetto \varnothing 8

Galvanized zipper

Galvanized double clamped

Galvanized hose reinforcement
 \varnothing 30x15x2300 mm
 Picket \varnothing 8

Carrello PORTAPACCHI Kg 150



Telaio: tubolare Ø 30x1,5 mm
 Piatto: 400x250x3 mm
 Altezza: 110 cm
 Portata ammissibile: 150 kg
 Manopole in plastica
 Ruote: pneumatiche piene con cuscinetti a rulli Ø 260x85 mm
 (Prodotto certificato)



Frame: tubular Ø 30x1,5 mm
 Plate: 400x250x3 mm
 Height: 110 cm
 Maximum weight capacity: 150 Kg
 Plastic handles
 Wheels: pneumatic or puncture proof roller-bearing Ø 260x85 mm
 (Certified product)



Carrello PORTASACCHI Kg 250



Telaio: tubolare Ø 30x1,5 mm
 Piatto: 400x250x3 mm
 Altezza: 110 cm
 Portata ammissibile: 250 kg
 Manopole in plastica
 Ruote: pneumatiche piene con cuscinetti a rulli Ø 260x85 mm
 (Prodotto certificato)



Frame: tubular Ø 30x1,5 mm
 Plate: 400x250x3 mm
 Height: 110 cm
 Maximum weight capacity: 250 Kg
 Plastic handles
 Wheels: pneumatic or puncture proof roller-bearing Ø 260x85 mm
 (Certified product)



CONDIZIONI GENERALI DI VENDITA E DI CONSEGNA

TERMINI GENERALI

La vendita si intende secondo le disposizioni del Codice Civile e si perfeziona con l'accettazione della conferma d'ordine da parte del Cliente: la COMEDIL s.r.l. può a sua scelta inoltrare una conferma d'ordine oppure dare esecuzione diretta dell'ordine del Cliente. Le vendite effettuate dalla COMEDIL s.r.l. sono soggette esclusivamente alle presenti Condizioni Generali di Vendita e di Consegna. Ogni deroga a queste condizioni, è subordinata all'accettazione scritta da parte della COMEDIL s.r.l.

OFFERTE

Le offerte non sono impegnative e hanno una durata di 30 gg lavorativi salvo quanto diversamente indicato. La formalizzazione degli impegni contrattuali si concretizza solo con la sottoscrizione da parte del Cliente della conferma d'ordine redatta dalla COMEDIL s.r.l.

ORDINI - CONFERME D'ORDINE

Gli ordini del Cliente o le conferme d'ordine emesse allo stesso dalla COMEDIL s.r.l. devono prevedere unicamente l'accettazione delle presenti Condizioni Generali di Vendita e di Consegna anche nel caso in cui il Cliente rediga l'ordine per nome e per conto di altri. Il Cliente con la firma dell'ordine si impegna in solido all'adempimento di quanto da esso convenuto. Non sono validi gli ordini assunti dai rappresentanti/agenti se non accettati e confermati dalla COMEDIL s.r.l. per iscritto.

SPEDIZIONI E CONSEGNE

La merce, anche se resa in porto franco, viaggia a rischio e pericolo del Cliente. Essa deve essere verificata all'atto della consegna, controllando l'integrità dell'imballo, gli articoli mancanti o le sostituzioni in presenza del trasportatore. Ogni contestazione dovrà essere segnalata immediatamente al nostro trasportatore o al corriere firmando con riserva il DDT e confermando tale riserva a mezzo lettera raccomandata entro tre giorni dal ricevimento della merce. Dopo 10 gg lavorativi dal ricevimento della merce non si accettano reclami per la qualità della stessa. I reclami sono accettati esclusivamente per iscritto tramite raccomandata a/r alla COMEDIL s.r.l.. Trascorso tale termine la merce si intende regolarmente accettata. Il termine di consegna indicato in conferma si intende normalmente approssimativo salvo quanto espressamente indicato. Gli adempimenti a causa di forza maggiore come ad esempio: sciopero, incendi, mancanza di materie prime, di energia elettrica, ecc., sciolgono la COMEDIL s.r.l. dall'obbligo di osservare tale termine e il Cliente non avrà diritto ad esigere alcuna penalità, alcun indennizzo, pagamenti di penali, annullamento o modifica all'ordine conferito. Se la merce ordinata non viene più ritirata, questa verrà fatturata e immagazzinata con costi a carico del Cliente stesso.

RESI

Eventuali resi di merce non possono essere effettuati arbitrariamente dal Cliente, ma preventivamente concordati dalla COMEDIL s.r.l.

PAGAMENTI

I pagamenti delle fatture relative alla somministrazione della merce dovranno essere effettuati entro i termini di scadenza concordati al momento dell'ordine. Eventuali ritardi nei pagamenti delle fatture daranno luogo alla decorrenza degli interessi di mora e alla sospensione immediata delle spedizioni in corso. Tutte le spese sostenute per titolo, insoluti, protesti sono a carico del debitore.

CERTIFICAZIONI

Tutte le certificazioni vanno richieste al momento dell'ordine. Una volta inviate o consegnate con la merce la COMEDIL s.r.l. si riserva il diritto di non rispeditre di nuove salvo diversi accordi da concordare.

FORO COMPETENTE

In caso di controversie derivanti dal presente contratto o ad esso collegate è competente esclusivamente il Foro di Barcellona P.G.

DESCRIZIONI, FOTO E SPECIFICHE PRODOTTI

Le caratteristiche degli articoli e le illustrazioni presenti nel catalogo, possono variare senza nessun obbligo di preavviso da parte della COMEDIL s.r.l.. Inoltre la COMEDIL s.r.l. non si assume responsabilità sui propri prodotti, qualora vengano assemblati con altre parti non prodotte da essa o ne vengano alterate le caratteristiche quali forma, dimensioni e peso. Per maggiori informazioni tecniche riguardanti i prodotti contattare il nostro ufficio vendite o scrivetece all'indirizzo info@comedil-srl.com. È vietata qualsiasi riproduzione anche parziale del presente catalogo; la violazione della presente è perseguibile a norma di legge.

QUALITÀ E SERVIZIO



COMEDIL s.r.l.



Via Regione Siciliana - 98041 Monforte San Giorgio - Fraz. Marina (ME)
Tel. Fax: +39 090 9982565

info@comedil-srl.com - www.comedil-srl.com